

POSTE DE DOSAGE

NOTICE TECHNIQUE

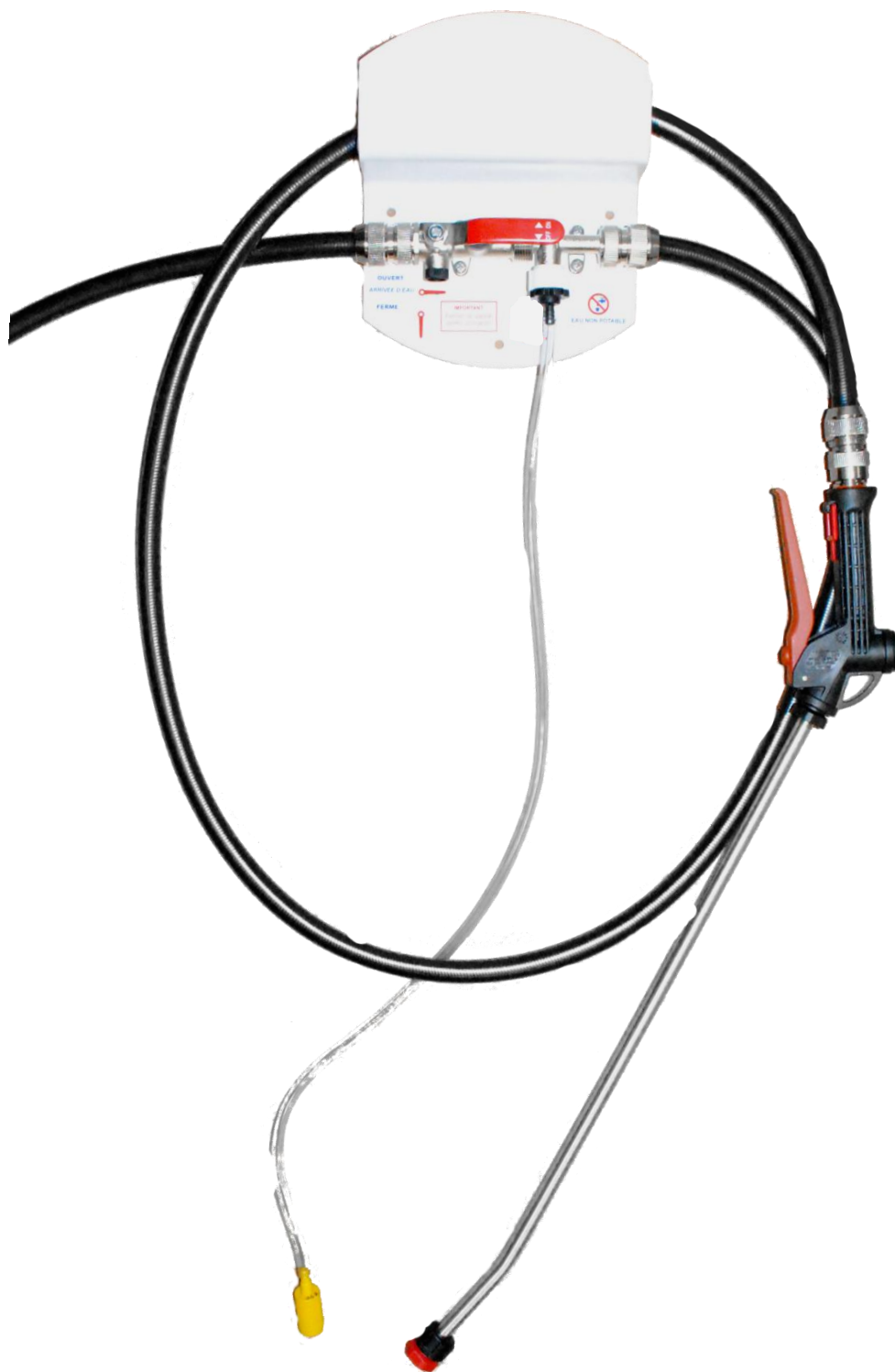

POSTE DE DOSAGE - Installation

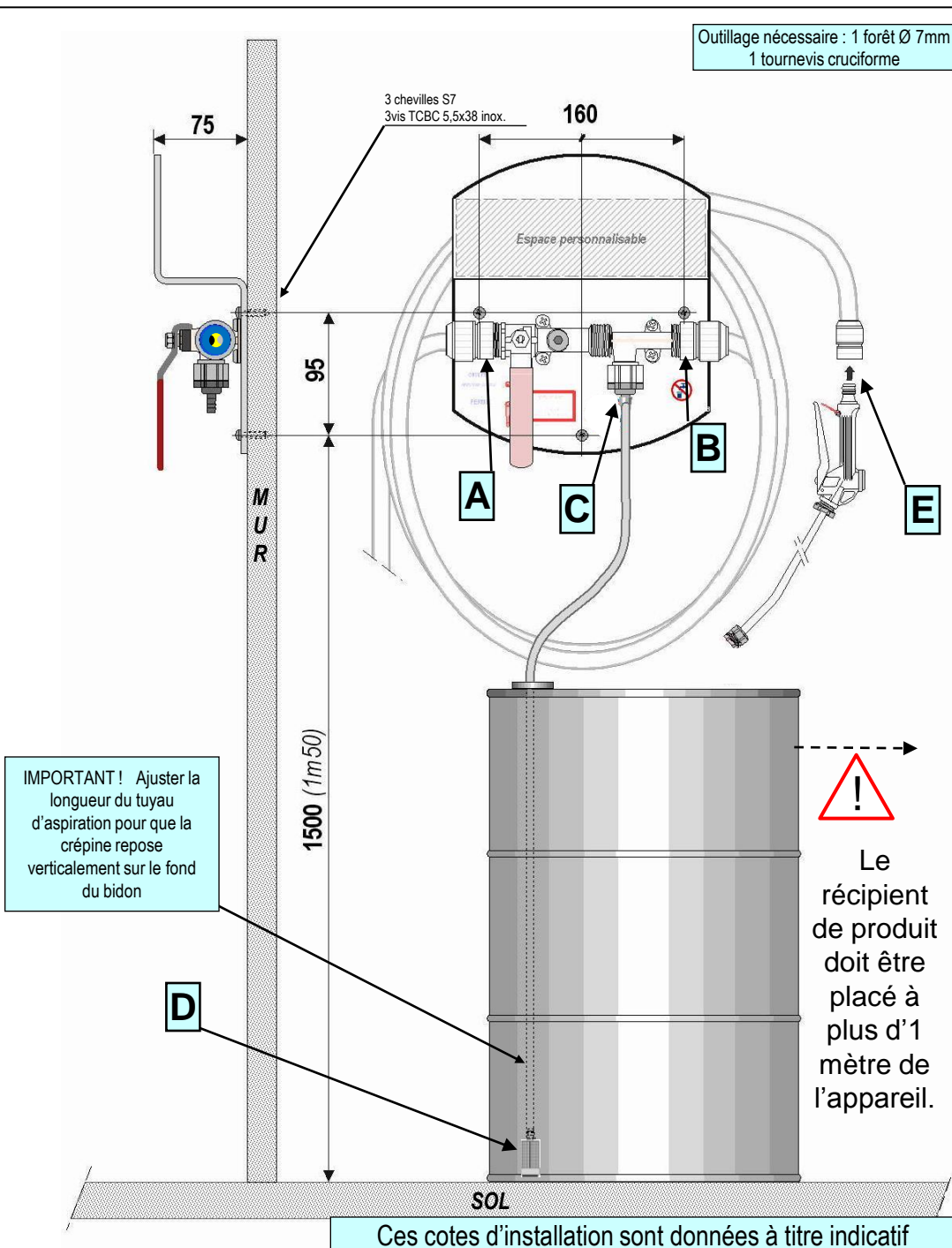
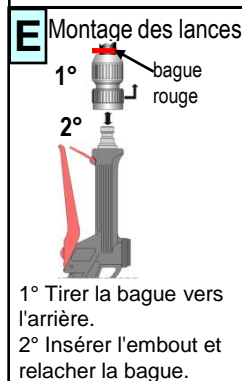
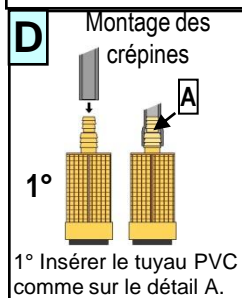
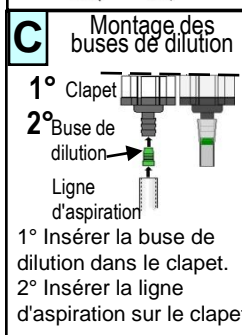
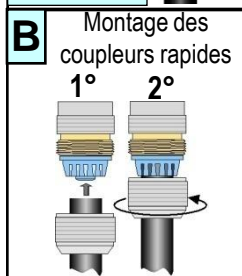
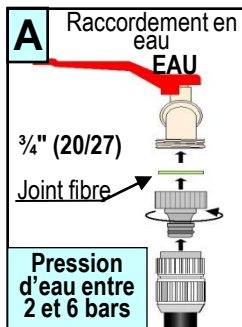

LISTE DE COLISAGE POSTE DE DOSAGE

1_POSTE DE DOSAGE (PVC)	1_Sachet Kit raccordement =	1_Ligne d'aspiration L:2,5m
1_Tuyau de raccordement d'eau (2m)		1_Crépine avec lesteur
1_Tuyau de lavage, 10, 15 ou 25m suivant modèle		1_Sachet de 15 buses de dilution
1_Lance anti rayure inox . 30, 60, 90cm, ou télescopique (1 à 2m)		1_Embout de coupleur rapide M-F3/4"
1_Notice technique		1_Coupleur rapide à bague bleue
		1_Coupleur rapide à bague rouge
	1_Sachet Visserie + joint	1 joint caoutchouc bleu 3/4"
		3 vis inox . Ø5,5x37
		3 chevilles S7

Dimensions du carton : Long = 800mm, larg : 400mm, Hauteur : 170mm Poids = 5 Kg (avec tuyau de 15m+lance de 60cm)

Dimensions du carton pour lance de 90 cm : Long = 1100mm, larg : 150mm, Hauteur : 40mm Poids = 0,7 Kg

Dimensions du carton pour lance télescopique (1 à 2m) Long = 1300mm, larg : 150mm, Hauteur : 40mm Poids = 1,14 Kg

POSTE DE DOSAGE - Raccordement

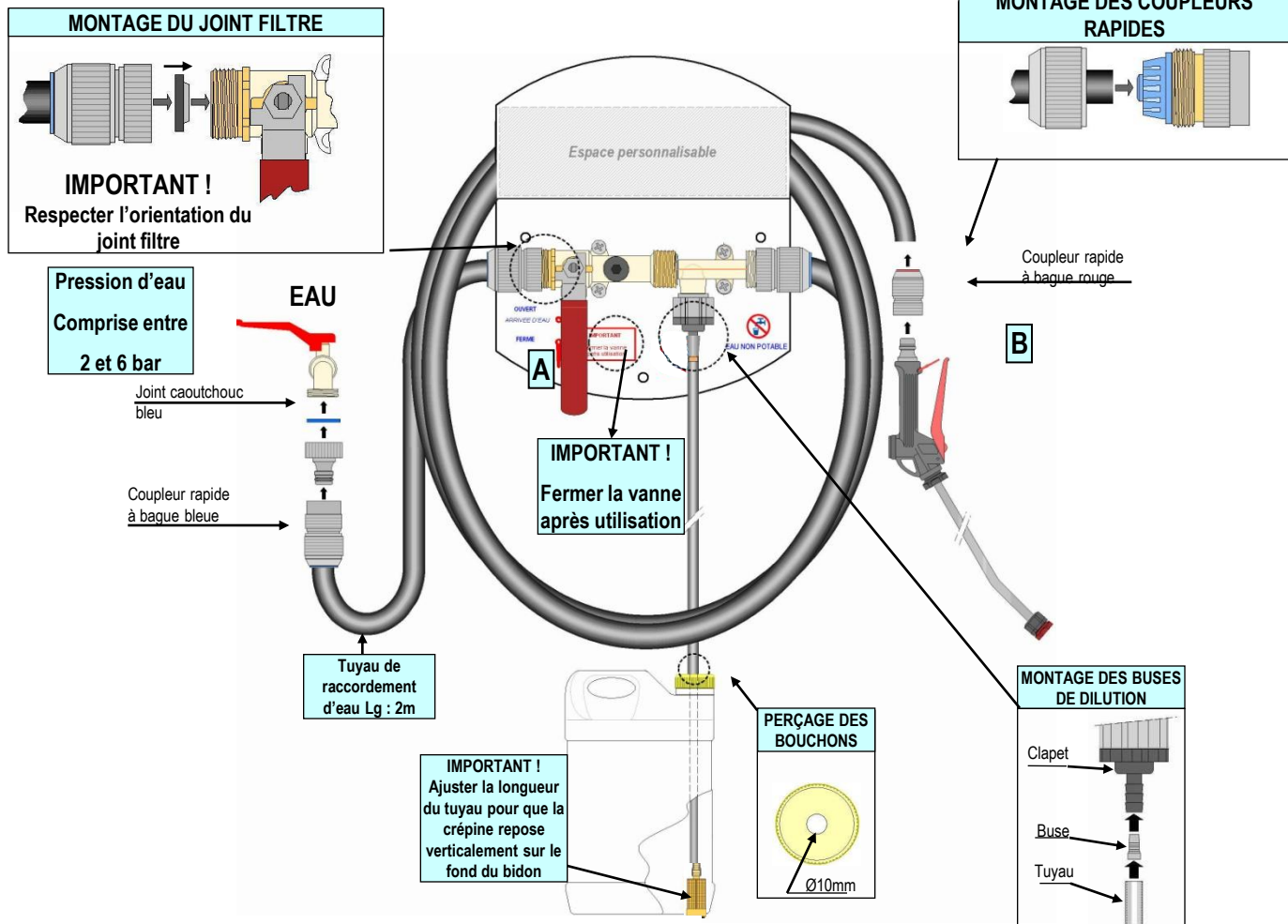

ATTENTION

- ⚠ **TOUJOURS** diriger le pistolet vers les surfaces à traiter.
- ⚠ **TOUJOURS** vérifier la compatibilité chimique des produits utilisés
- ⚠ **NE JAMAIS** diriger le pistolet en direction des personnes, animaux ou plantes.
- ⚠ **ATTENDRE** quelques secondes la formation du mélange eau + détergent.
- ⚠ **TOUJOURS FERMER** la vanne d'entrée d'eau après utilisation.
- ⚠ **LA PRESSION** de l'eau doit être comprise entre 2 et 6 bars.
- ⚠ **LA TEMPERATURE** de l'eau ne doit pas exéder 50°C
- ⚠ **TOUJOURS** placer le système hors gel

UTILISATION

- 1) Ouvrir la vanne d'entrée d'eau "A"
- 2) Appuyer sur le levier "B" de la poignée.
- 3) Attendre quelques secondes la montée du produit dans la ligne d'aspiration
- 4) Fermer la vanne d'entrée d'eau "A".

TABLE DE DILUTION

Couleur	Produit	Couleur	Produit
rose	0,5%	bleu	8,2%
violet	1,1%	blanc	8,9%
marron foncé	1,8%	rouge	10,8%
turquoise	2,1%	beige	11,50%
jaune	2,4%	noir	12,8%
orange	3,7%	gris	12,8%
vert	4,7%	sans buse	12,9%
marron clair	6,5%	incoloré	

Ces valeurs sont données à titre indicatif, afin de vous permettre de définir la buse de dilution, en fonction de la concentration désirée.

METHODE DE CALCUL DE DILUTION

EXEMPLE: $\left(\frac{15 (A)}{1000 (B)} \right) \times 100\% = 1.5\%$

Volume A
(15 cl ou 150 ml)

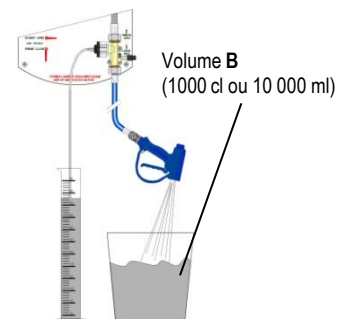

Volume A : produit aspiré

Volume B : solution (eau + produit aspiré)

(schéma utilisé à titre illustratif)

CONDITIONS DES TESTS

Pression dynamique eau = 3 Bar

Longueur du tuyau = 15m

Injecteur jaune, débit = 4 l/mn

POSTE DE DOSAGE - Utilisation

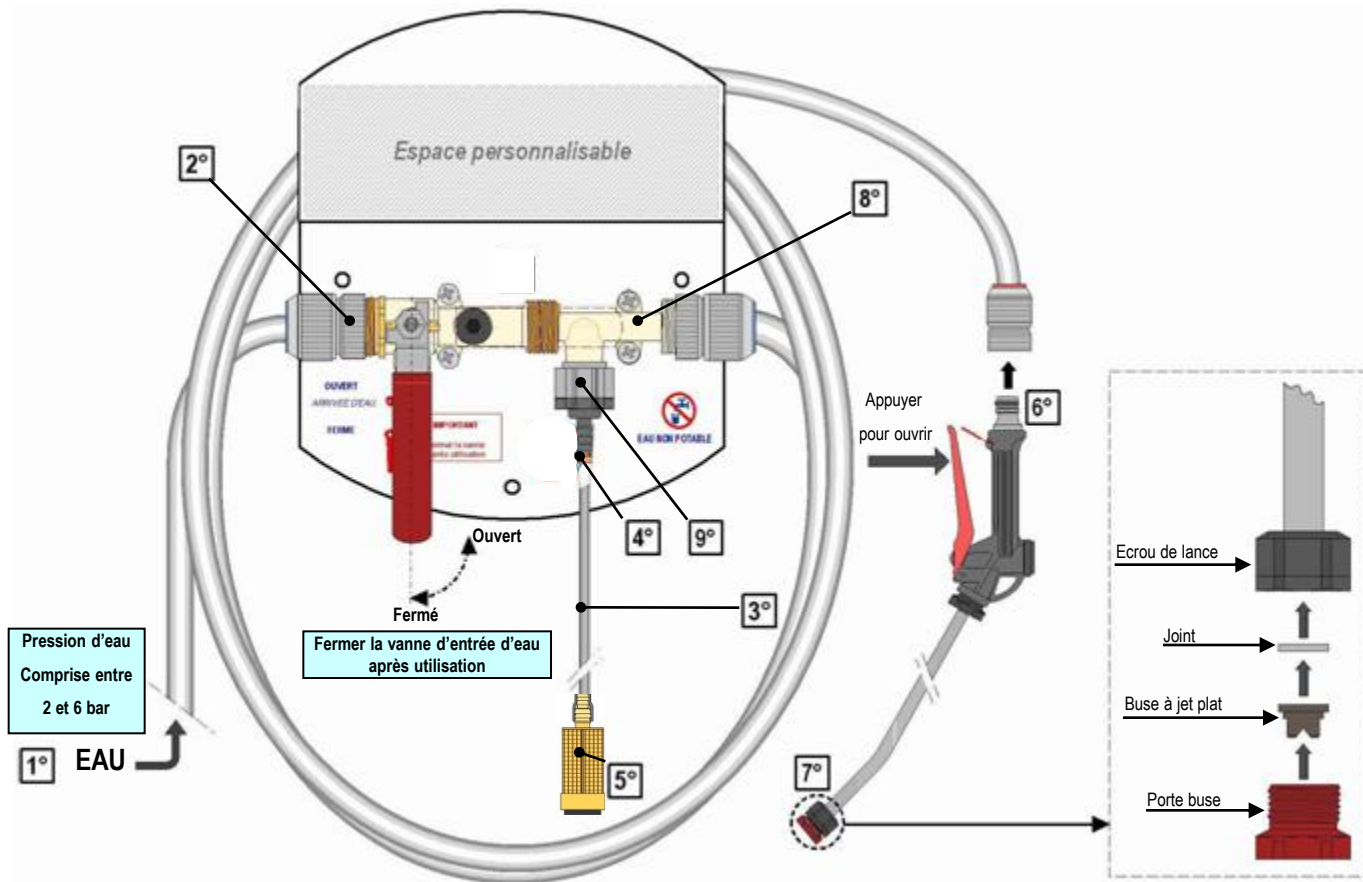

MAINTENANCE

Le POSTE DE DOSAGE n'aspire pas le produit.

- 1° Vérifier la pression du réseau d'eau (minimum : 2 bars, maximum : 6 bars)
- 2° Vérifier que le joint filtre ne soit pas encrassé ou entartré. (Nettoyer ou remplacer)
- 3° Vérifier que la crépine de la ligne d'aspiration est bien immergée dans le produit, et que le tuyau n'est pas pincé, plié, ou bouché.
- 4° Vérifier que la buse de dilution ne soit pas bouchée. (Nettoyer ou remplacer)
- 5° Vérifier que la crépine de la ligne d'aspiration ne soit pas encrassée. (Nettoyer ou remplacer)
- 6° Vérifier que la poignée de pulvérisation ne soit pas encrassée ou entartrée. (Nettoyer ou remplacer)
- 7° Vérifier que la buse à jet plat en bout de lance ne soit pas encrassée ou entartrée. (Nettoyer ou remplacer)
- 8° Vérifier que l'injecteur du venturi ne soit pas encrassé ou entartré. (Nettoyer ou remplacer)

Le bidon de produit se remplit d'eau.

- 9° Vérifier que le clapet anti retour ne soit pas encrassé ou entartré. (Nettoyer ou remplacer)

NETTOYAGE du clapet anti-retour

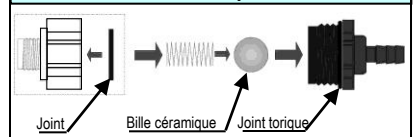

NETTOYAGE du JOINT FILTRE

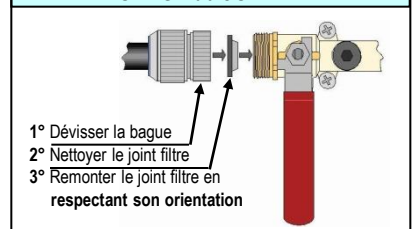

NETTOYAGE ou REMPLACEMENT de l'injecteur jaune du Venturi

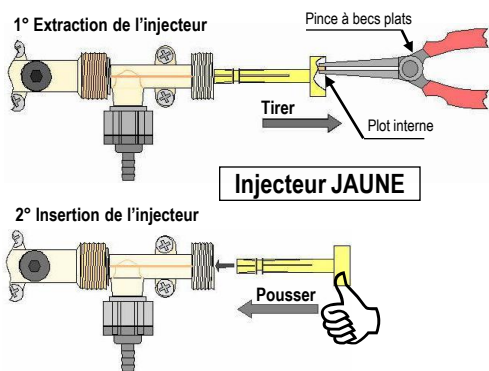

Hydraulique PROCAR "PULV"

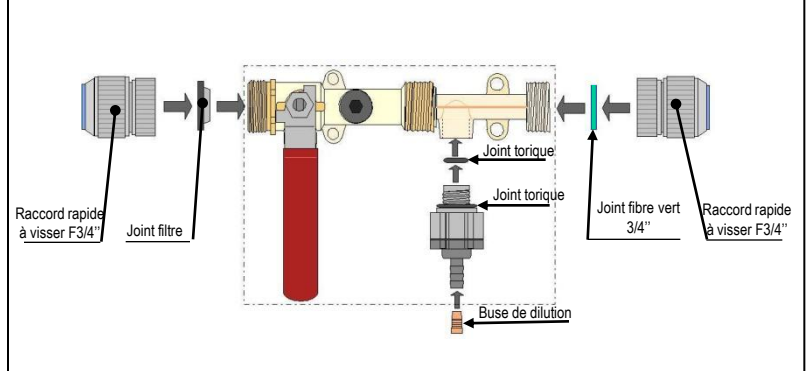

POSTE DE DOSAGE - Descriptif

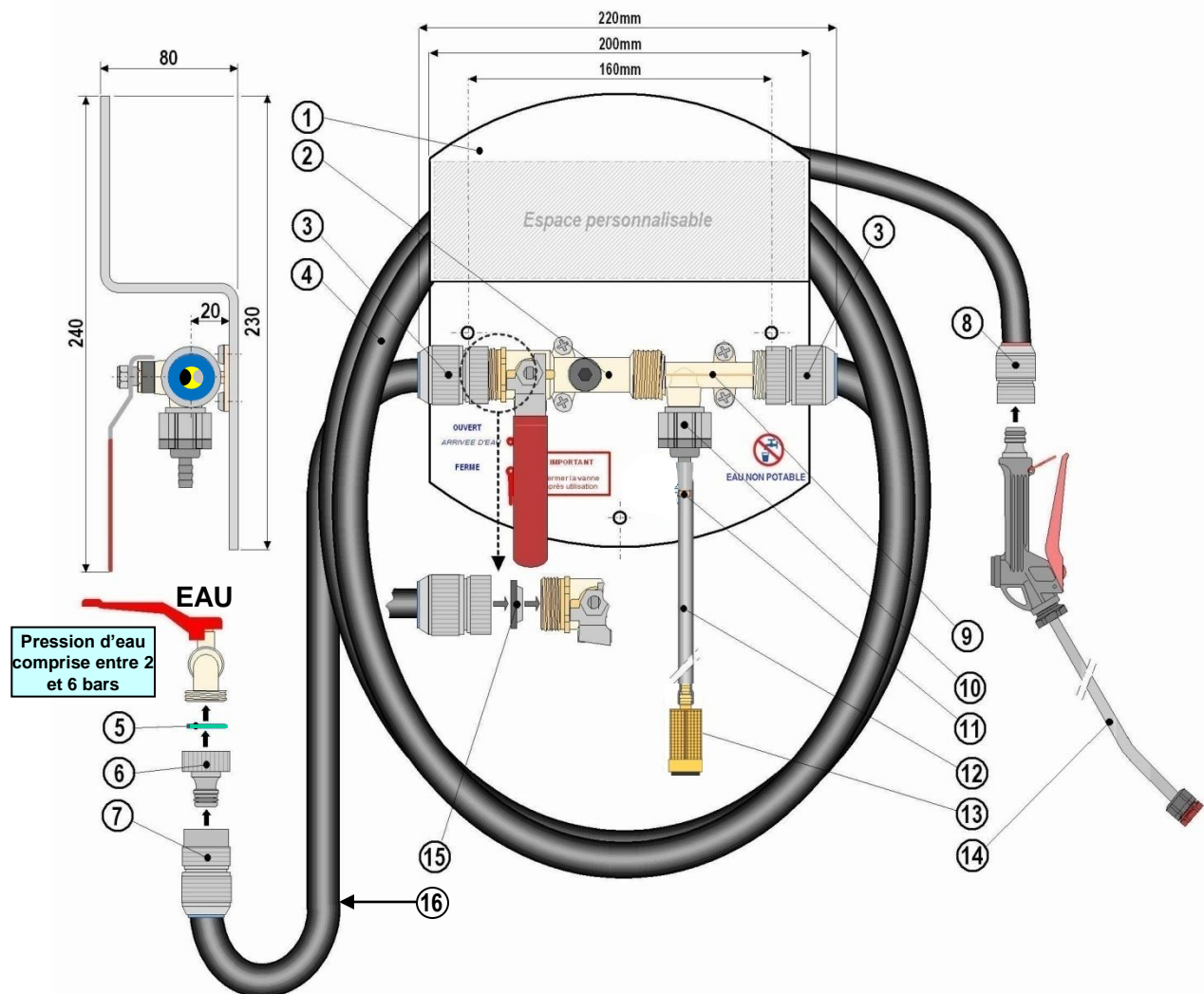

Le POSTE DE DOSAGE est destiné au dosage et la pulvérisation de shampoing carrosserie.

ACCESSOIRES ET PIECES DETACHEES PULV		
Designation	Repère	
Ossature POSTE DE DOSAGE 1 produit	1	
Vanne anti-pollution	2	
Raccord rapide à visser bague bleue	3	
Tuyau de lavage noir Lg: 10m	4	
Tuyau de lavage noir Lg: 15m	4	
Tuyau de lavage noir Lg: 20m	4	
Joint fibre 3/4" (sachet de 10)	5	
Embout de coupleur rapide M - F 3/4"	6	
Coupleur rapide à bague bleue	7	
Coupleur rapide à bague rouge	8	
Venturi avec injecteur jaune	9	
Clapet anti-retour Gris/Noir (joint EPDM)	10	
Buses de calibrage (sachet de 15)	11	
Ligne d'aspiration Lg: 2m	12	
Crépine avec lesteur	13	
Lance anti rayure inox. équipée Lg: 30cm	14	
Lance anti rayure inox. équipée Lg: 60cm	14	
Lance anti rayure inox. équipée Lg: 90cm	14	
Lance anti rayure inox. équipée Lg: télescopique 1à2m	14	
Joint filtre 3/4" noir (sachet de 5)	15	
Tuyau de raccordement. 2m Noir	16	

POSTE DE DOSAGE – Version vanne CA

Vanne CA avec garde d'air droite

Position de montage : Horizontale

Pression d'entrée minimale : 1,5 bar

Pression d'entrée maximale : 10 bar

Température maximale : 65°C

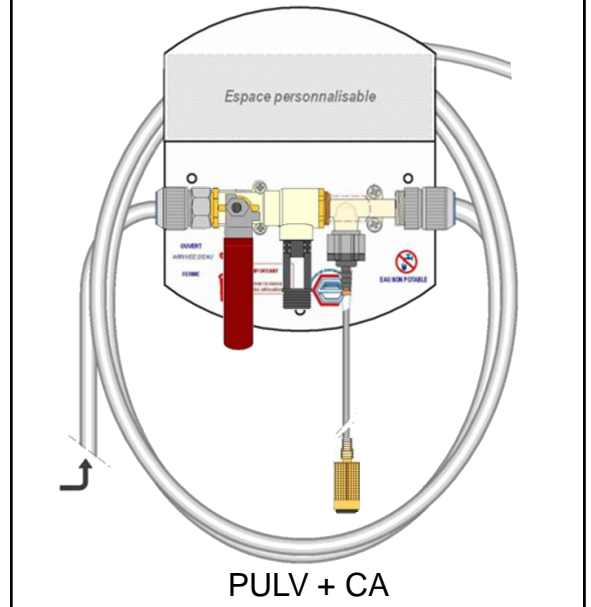
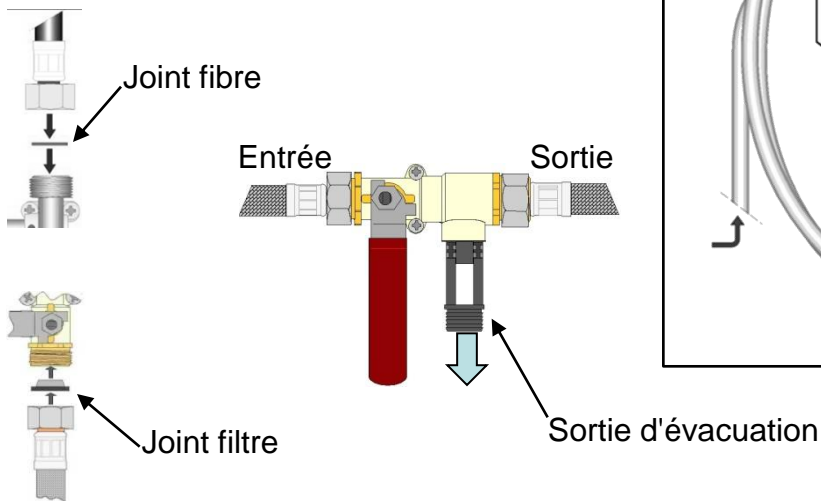

Système de protection contre la pollution de l'eau potable dans les réseaux intérieurs.

Conforme à la norme européenne EN 1717.

Appareil certifié ACSE.

Maintenance régulière doit être réalisée.

Aucune obligation de contrôle n'est exigé.



N° DE CERTIFICAT	ACSE
POSTE DE DOSAGE CA	12/04-003

POSTE DE DOSAGE – Version disconnecteur BA

DISCONNECTEUR mini BA195

Position de montage : Horizontale

Pression d'entrée minimale : 1,5 bar

Pression d'entrée maximale : 10 bar

Température maximale : 65°C

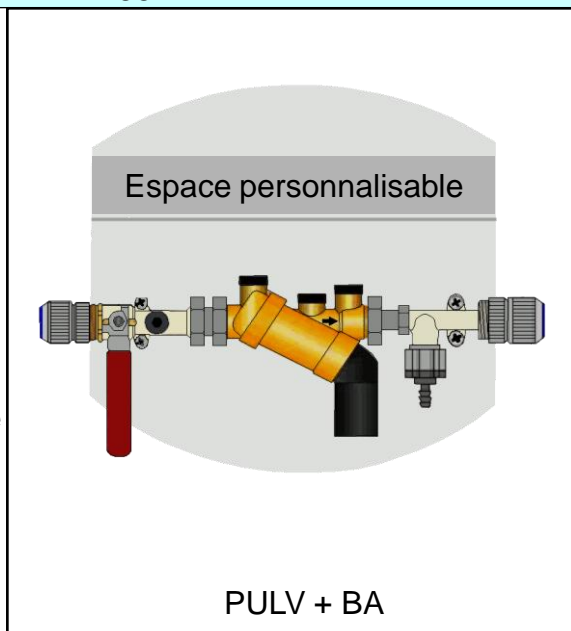
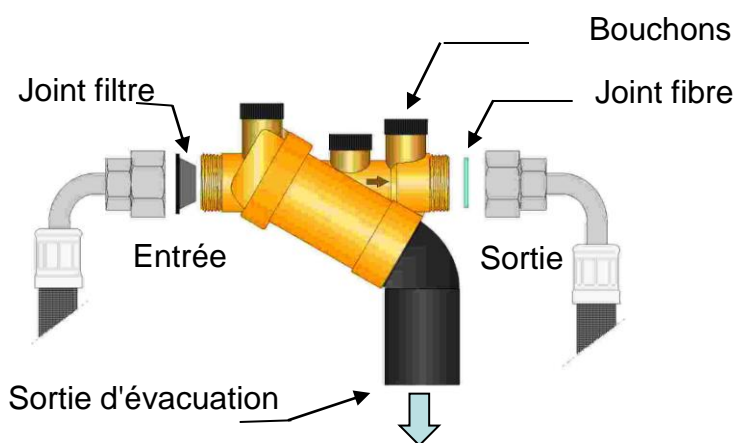

Système de protection contre la pollution de l'eau potable dans les réseaux intérieurs.

Conforme à la norme européenne DIN EN 1717.

Appareil certifié DVGW.SVGW. KIWA. NF. ETA. WRC.

Maintenance régulière doit être réalisée.



N° DE CERTIFICAT	DVGW	ACSE	KIWA	LGA	BELGAQUA	WRAS	TZW	W270
Tresse inox.	DW-0304CM0488					1004514		
Joint fibre	NG-5123BL0583							
Vanne sans clapet							KA 103A/ 11 KA 0329/ 12 KA 0049/ 15	MO151/ 11 MO093/ 11 MO117/ 13
BA	NW-6305BS0408		K20831/04	P-IX18345/1	Belg08/166/BA			
Centrale Prowash CA		12/04-003						
Centrale Prowash + BA	AS-0625CO0308	12/04-004						

POSTE DE DOSAGE - Accessoires



Enrouleur inox premium 10 à 15m.



Enrouleur Evo bleu 10, 15 ou 20m.

Distributeur 3 voies permet d'alimenter 3 équipements avec 1 arrivée d'eau.



Pistolet anti-choc



Brosse tri-faces



Lance anti-rayure inox.



Lg:30cm
Lg:60cm
Lg:90cm
Lg:1à2m

Lance anti-rayure inox. avec poignée

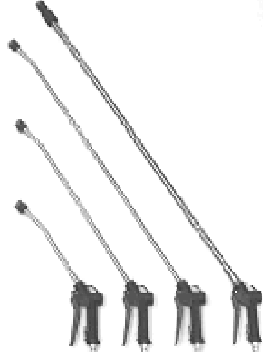

Lg:30cm
Lg:60cm
Lg:90cm
Lg:1à2m

Manche télescopique avec passage d'eau Lg: 2x1,5m



Manche aluminium avec passage d'eau Lg: 77cm



Manche télescopique avec passage d'eau Lg: 2x1,5m + Brosse hydraulique tri-faces

